

SEZIONE

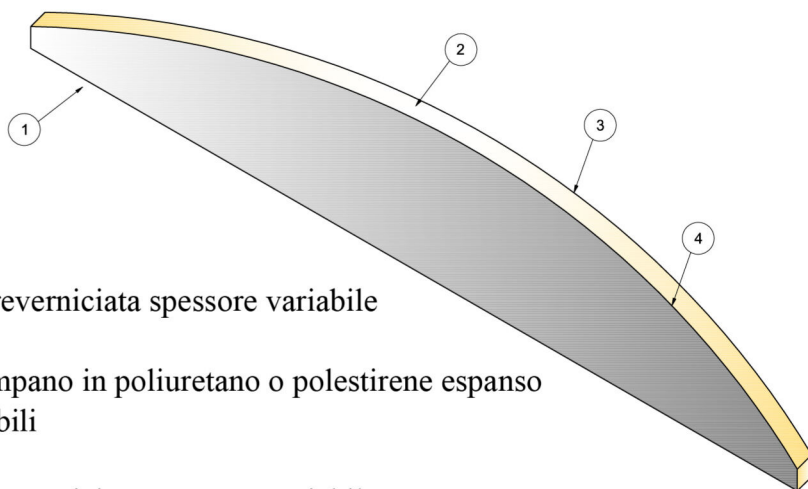

1. Lamiera preverniciata spessore variabile
2. Nucleo Timpano in poliuretano o polistirene espanso spessori variabili
3. Lamiera preverniciata spessore variabile
4. Sagomatura realizzata in qualsiasi formato

TIPOLOGIE E SEZIONI

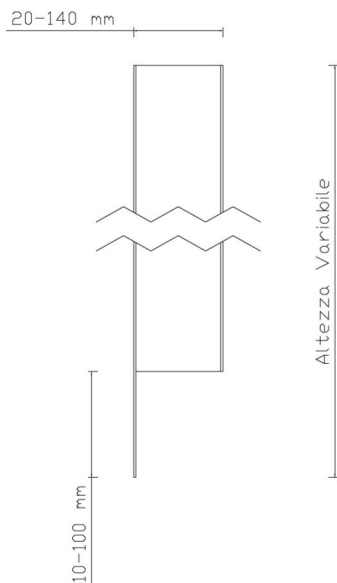
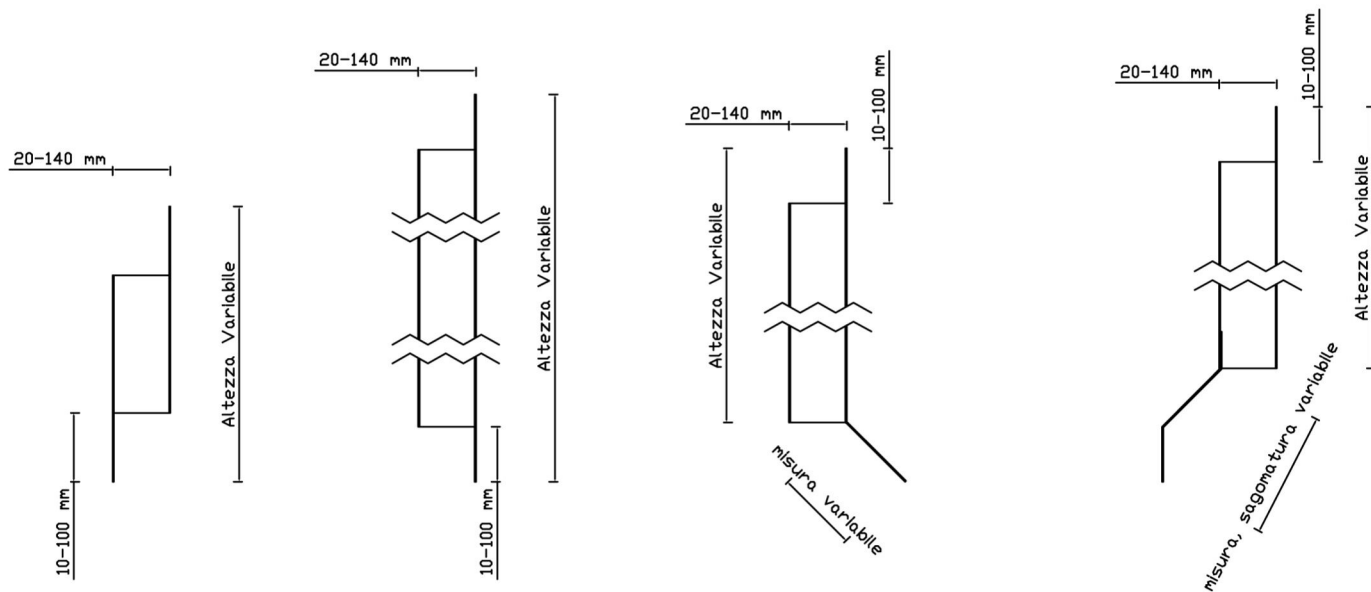

Timpani sotto coppella curva realizzati in mono lamiera o lamiera preverniciata ambo i lati con interposto Poliuretano o Polistirene espanso di vari spessori.

La lamiera preverniciata costituente il rivestimento interno ed esterno può essere sagomata per l'intero perimetro e su entrambi i lati per creare una sporgenza rispetto alla parte isolante di dimensioni variabili, al fine di ridurre o addirittura eliminare l'utilizzo di lattonerie di raccordo con la struttura e con le coppelle di copertura.

